

Mazda BT-50



mazda





Der Mazda BT-50

Der Mazda BT-50 fordert die automobilen Konventionen heraus, dass man entweder ein Arbeitstier oder ein dynamisches Fahrzeug für Spaß, Spiel und Sport haben kann – aber nie beides auf einmal. Damit ist jetzt Schluss. Der Mazda BT-50 passt sich Ihren Anforderungen an, was immer Sie vorhaben und wo immer Sie es vorhaben: In der Stadt, abseits befestigter Wege, bei harter Arbeit und als Kumpel für die Freizeit. Und dabei sieht er immer gut aus.



„Schräg und nass macht Spaß!“

Der Mazda BT-50 sorgt für Furore. Seine athletische äußere Erscheinung wird komplettiert durch die Leichtmetallfelgen mit 245/70 R16 Bereifung* oder auch die ausgeprägten Radhäuser, die geschickt Design-Elemente der sportlichen Mazda PKW zitieren. Und er sieht nicht nur muskulös aus, er ist es auch. Ob als L-Cab- oder XL-Cab-Variante, der Mazda BT-50 hat eine Antwort auf jede Aufgabe, die Sie ihm stellen. Und mit einer Ladefläche von 1.753 x 1.456 x 465 mm** packt er auch (fast) alles weg, was Sie weg haben wollen...

*Serienausstattung beim Mazda BT-50 Toplands.

**Mazda BT-50 L-Cab.



„Vergiss die Hunde nicht“

Mit seinem Allradantrieb (4WD) meistert der Mazda BT-50 auch wirklich schwieriges Gelände. Die erhöhte Fahrerposition und die großen Spiegel sorgen dabei für gute (Über-) Sicht. Die Einzelradaufhängung vorne an Doppelquerlenkern und die hydraulische Servolenkung setzen Ihre Befehle zuverlässig und präzise um. Und das Wissen um die Sicherheitsausstattung mit vier Airbags und Antiblockiersystem (ABS) mit Elektronischer Bremskraftverteilung (EBD) verschafft ein gutes Gefühl in jedem Gelände.



„Ich brauchte halt mal frische Luft“

Lust auf Tapetenwechsel? Oder einen neuen Kick? Kein Problem. Der Mazda BT-50 wurde gebaut, um Sie und Ihr Gepäck an Orte zu bringen, von denen Sie sonst nur träumen. Sein moderner 2.5 l MZR-CD Common-Rail-Turbodiesel liefert die Kraft dafür. Mit seinen 330 Nm Drehmoment zieht er bis zu 3.000kg Anhängelast. Auch die Beschleunigung überzeugt: Von 0 auf 100 km/h vergehen nur 12,5 Sekunden*. Und das bei niedrigem Kraftstoffverbrauch.

*Unverbindliche Werksangabe





„Sollen wir Samstag in den Wald fahren?“

Wir haben uns den Mazda BT-50 gründlich vorgenommen. Der Innenraum wurde überarbeitet, und wir haben bei der Suche nach noch mehr Komfort und Funktionalität an jedes Detail gedacht. Der sportliche Look der Sitzbezüge und der Türverkleidungen laden zum Einsteigen ein. In die Mittelkonsole wurden Applikationen in Alu-Optik integriert. Mit dem AUX-Eingang können Sie Ihren MP3-Player anschließen. Und die Instrumentenbeleuchtung weist dieselbe geschmackvolle Nuance auf wie die Mazda PKW.

Allradantrieb (4WD)

Verteilergetriebe mit Normal- und Geländeuntersetzung für den Allradantrieb. Mit dem Freilaufschalter RFW (Remote Free Wheel) können die Vorderräder vom Antrieb abgekoppelt werden, sodass jederzeit der Wechsel von Vier- auf Zweiradantrieb möglich ist.

Ausziehbares Tablett auf der Beifahrerseite

Das große ausziehbare Tablett trägt bis zu 10 kg.

Mazda Audio-System mit Radio und CD-Player (MP3-fähig)

Das Mazda Audio-System ist mit MP3-fähiger CD-Einheit (serienmäßig beim Mazda BT-50 Midlands) oder mit MP3-fähigem 6fach CD-Wechsler (serienmäßig beim Mazda BT-50 Toplands) ausgestattet.

Klimaanlage (werkseitig optional beim Mazda BT-50 Midlands, serienmäßig beim Mazda BT-50 Toplands)

So behalten Sie einen kühlen Kopf – was der Tag auch immer bringt.

Navigationssystem

Das Pioneer Navigationssystem aus dem Mazda Original Zubehör Programm ist sehr bedienerfreundlich und bietet eine Vielzahl an Unterhaltungs- und Kommunikations-Funktionen.



Sie haben die Wahl

Der Mazda BT-50 ist in zwei Karosserievarianten erhältlich.

L-Cab (Langkabine)

Basisdaten:

- Ladefläche: 1.753 x 1.456 x 465 mm
- Freestyle Türsystem: Die hinteren Türen sind hinten angeschlagen. Dadurch kann auf die B-Säule verzichtet werden
- Allradantrieb (4WD)
- Rücksitzlehne umklappbar
- Verkleidung der Radhäuser
- Schmutzfänger vorne und hinten
- Erhältlich als Mazda BT-50 Midlands und Mazda BT-50 Toplands



XL-Cab (Doppelkabine)

Basisdaten:

- Ladefläche: 1.530 x 1.456 x 465 mm
- Allradantrieb (4WD)
- Rücksitzlehne umklappbar
- Verkleidung der Radhäuser
- 5 Sitzplätze und 4 Türen
- Erhältlich als Mazda BT-50 Midlands und Mazda BT-50 Toplands





Welche Variante soll's sein?

Mazda BT-50 Midlands

Hauptausstattungsmerkmale:

- Stahlfelgen mit 235/75 R 15 Bereifung
- Mazda Audio-System mit Radio und CD-Player (MP3-fähig)
- Front-Airbag für Fahrer und Beifahrer, Seiten-Airbag mit integriertem Kopf-Schulter-Schutz für Fahrer und Beifahrer
- Ausziehbares Tablett auf der Beifahrerseite
- Zentralverriegelung mit Funkfernbedienung
- Hydraulische Servolenkung

Jeder Mensch ist unverwechselbar und hat seinen ganz eigenen Stil. Entscheiden Sie sich für die Ausstattungsvariante, die zu Ihnen passt, und verleihen Sie Ihrem Mazda BT-50 mit den verschiedenen Optionen und Zubehörkomponenten Ihre ganz persönliche Note.

Mazda BT-50 Toplands

Hauptausstattungsmerkmale:

- Leichtmetallfelgen mit 245/70 R 16 Bereifung
- Kühlergrill, Außenspiegel, Türgriffe und Ladeklappengriff in Chrom-Optik
- Nebelscheinwerfer
- Klimaanlage
- 2-farbige Metallic-Lackierung
- 6fach CD-Wechsler (MP3-fähig) und 6 Lautsprecher



Überzeugender Look

Verleihen Sie Ihrem Mazda BT-50 Ihre individuelle Note mit unserer großen Auswahl an Lifestyle-Zubehör.

Hohe Qualität, ausdrucksstarkes Design, jede Menge Spaß. Kann man beim Mazda BT-50 den Zoom-Zoom-Faktor noch steigern? Klar!

Wir möchten, dass Sie mit Ihrem Mazda fantastische Zeiten erleben. Sie sollen voller Stolz sagen: „Das ist mein Mazda“, weil Sie von der Qualität und dem Design des Mazda Original Zubehörs überzeugt sind. Deshalb wird es von unseren Ingenieuren mit derselben Akribie entwickelt und getestet wie die Mazda Fahrzeuge und deshalb passt es auch wie angegossen. Das Ergebnis: Noch mehr Zoom-Zoom!

- 1 Designbügel aus poliertem Edelstahl
- 2 Trittleistenrohrsatz aus poliertem Edelstahl
- 3 Stoßfänger hinten aus poliertem Edelstahl
- 4 Einstiegleistensatz aus gebürstetem Edelstahl mit Mazda BT-50 Logo
- 5 Textilfußmattensatz für vorne und hinten, erhältlich in den Ausführungen „Standard“ oder „Luxury“



Er ist ein Profi. Immer.

Mit dem richtigen Zubehör können Sie Ihren Mazda BT-50 noch besser an Ihre Anforderungen anpassen, ob bei der Arbeit oder in der Freizeit.



- 1 Einparkhilfe für vorne und hinten
- 2 Anhängzugvorrichtung, starr
- 3 Anhängzugvorrichtung mit Maulkupplung
- 4 Laderaumabdeckung aus Aluminium
- 5 Laderaumabdeckung aus Kunststoff
- 6 Laderaumjalousie aus schwarzem Aluminium
- 7 Hardtop „Lifestyle“ (mit Klappfenstern oder mit Schiebefenstern)
- 8 Transport-Box



Mazda. Mehr als Autos.

Es liegt uns sehr am Herzen, dass Sie lange Freude an Ihrem Mazda BT-50 haben. Deshalb bestehen wir nicht nur bei der Fertigung unserer Fahrzeuge, sondern auch beim Service auf Qualität bis ins letzte Detail. Genauso stolz wie auf die hohe Fahrzeugqualität sind wir auf den Service, den die Mazda Vertriebs- und Service-Organisation Ihnen bietet. Denn dadurch wird zweierlei gewährleistet: Ein langes Fahrzeugleben Ihres Mazda BT-50 und eine hohe Kundenzufriedenheit. Service bei Mazda: Kompetent, unbürokratisch und schnell. Service, der genauso viel Freude bereitet wie das Fahren in Ihrem Mazda BT-50.



Mazda Finance.

Die Dienstleistungen der Mazda Finance zeichnen sich durch maßgeschneiderte Angebote, kurze Wege und unbürokratischen Service aus. Egal, ob Finanzierung oder Leasing – der Dienst am Kunden steht nicht nur bei unseren Fahrzeugen, sondern auch bei Mazda Finance-Dienstleistungen an erster Stelle.

Die Mazda Garantien.

3 Jahre Neuwagengarantie.

Die Neuwagengarantie gilt 3 Jahre oder 100.000 km (je nachdem, was zuerst eintritt). Während der Garantiefrist haben Sie Anspruch auf die Beseitigung von Herstellungs- und Materialfehlern.

3 Jahre Lackgarantie.

Unabhängig von der Kilometerleistung gilt die Mazda Lackgarantie – 3 Jahre lang.

6 Jahre Durchrostungsgarantie.

6 Jahre lang gilt die Durchrostungsgarantie, und zwar ohne Kilometerbegrenzung.

Es gelten die jeweiligen Garantiebedingungen.

Mazda Neuwagen Anschlussgarantie.

Länger sorglos fahren! Mit der Mazda Neuwagen Anschlussgarantie können Sie Ihr Neufahrzeug für die Zeit nach Ablauf der Mazda Herstellergarantie für bis zu zwei weitere Jahre oder maximal 150.000 km Gesamtleistung (je nachdem, was zuerst eintritt) gegen Reparaturkosten aller wichtigen Bauteile absichern. Ihr teilnehmender Mazda Vertragshändler informiert Sie gerne im Detail, auch über Verlängerungsmöglichkeiten.

Mazda Europe Service.

Sie erhalten zu jedem Neufahrzeug, das von der Mazda Motors (Deutschland) GmbH ausgeliefert wird, den Mazda Europe Service. Das leistet der Mazda Europe Service für Sie: Sollten Sie mit Ihrem Mazda einmal einen Unfall haben oder sollte er wider Erwarten ausfallen, leistet der nächstgelegene autorisierte Mazda Vertragshändler oder Mazda ServicePartner schnelle und persönliche Hilfe – in über 30 Ländern Europas. Und wenn dies tatsächlich einmal etwas Zeit braucht, wird die Reise ab einer Entfernung von 50 Kilometern von Ihrem Heimatort mit Mietwagen, Taxi, Bahn oder gegebenenfalls sogar mit Flugzeug fortgesetzt. Für die Dauer der Reparatur stellt der Mazda Europe Service Ihnen alternativ im Inland für maximal drei Nächte und im Ausland für maximal fünf Nächte ein Hotelzimmer zur Verfügung. Dies sind nur einige Leistungen des umfangreichen Mazda Europe Service, der Ihnen Ihre Mobilität in fast jeder Situation garantiert.

Es gelten die Bedingungen des Mazda Europe Service.

Mazda Digitaler Service-Nachweis.

Der Digitale Service-Nachweis von Mazda wird in einer zentralen Datenbank geführt und ersetzt das traditionelle Werkstatt-Scheckheft – er gewährleistet eine sichere, präzise und lückenlose Service-Historie ein Fahrzeugleben lang, die immer auf dem aktuellen Stand ist. Der Digitale Service-Nachweis sorgt zudem für mehr Sicherheit gegen gefälschte oder falsch ausgefüllte Werkstatt-Unterlagen und gegen Tachometermanipulationen.

Technische Daten

Karosserie

- Mazda 3fach H-Struktur der Karosserie
- Biegesteife und verwindungsarme Ganzstahlkarosserie auf Leiterraum montiert
- Seitenaufprallschutz in den Türen
- 2 + 2 Sitzplätze, Freestyle Türsystem bei L-Cab Modellen (Langkabine), hintere Türen hinten angeschlagen
- 5 Sitzplätze, 4 Türen bei XL-Cab Modellen (Doppelkabine)

Motor

Dieselmotor:

- Vierzylinder-Viertakt-Common-Rail-Turbodieselmotor (MZR-CD) in Reihenbauart
- Graugusszylinderblock, Zylinderkopf aus Leichtmetall
- Hängende Ventile, zwei oben liegende Nockenwellen (DOHC) über Zahnriemen angetrieben, automatischer Zahnriemenspanner
- 4 Ventile pro Zylinder
- Fünffach gelagerte Kurbelwelle
- Motor in Längsrichtung auf der Vorderachse eingebaut
- Schmiersystem: Druckumlaufschmierung mit Zahnradpumpe und Wechselölfilter im Hauptstrom
- Gemischaufbereitung: VSC (Variable-Swirl-Control) variables Verwirbelungssystem im Ansaugtrakt; Elektronisch gesteuertes Common-Rail-Direkteinspritzverfahren; Abgas-Turbolader mit variabler Turbinen-Geometrie (VTG)
- Oxydations-Katalysator
- Elektronisch gesteuertes Schnellstartsystem mit Kraftstoffvorwärmung

Kühlsystem:

- Überdruck-Flüssigkeitskühlung mit Umwälzpumpe, thermomodulierte Viskokupplung

Kraftübertragung

- Allradantrieb (4WD), Hinterradantrieb mit zuschaltbarem Vorderradantrieb, Verteilergetriebe mit Normal- und Geländeübersetzung für den Allradantrieb
- Vorderes und hinteres Ausgleichgetriebe mit Hypoidantrieb, beide über Gelenkwellen mit dem Verteilergetriebe verbunden
- Mazda Sperrdifferenzial, hinteres Ausgleichgetriebe selbstsperrend

- RFW – Remote Free Wheel
Bei zugeschaltetem Allradantrieb (4H) wird der Kraftschluss zu den Vorderrädern automatisch hergestellt. Mittels der RFW-Taste am Armaturenbrett können die Vorderräder vom Antrieb ab- und angekoppelt werden.

Bremsanlage

- Hydraulisches Zweikreis-Bremssystem mit Bremskraftverstärker und lastabhängigem Bremsdruckminderer für die hinteren Bremsen
- **Vorne:** Innenbelüftete Scheibenbremsen Ø 289mm
- **Hinten:** Trommelbremsen Ø 295mm
- Antiblockiersystem (ABS)
- Elektronischer Bremskraftverteilung (EBD)
- **Feststellbremse:** Mechanische Übertragungseinrichtung auf die Hinterräder wirkend. Betätigungshebel rechts neben der Lenksäule

Fahrwerk:

Radaufhängung vorne:

- Einzelradaufhängung an Doppelquerlenkern, Torsionsfedern jeweils mit den unteren Querlenkern verbunden, Querstabilisator, doppelt wirkende Teleskopstoßdämpfer
- Servolenkung, drehzahlabhängig

Radaufhängung hinten:

- Starrachse mit Blattfedern, Anschlagpuffer, asymmetrisch angeordnet, doppelt wirkende Teleskopstoßdämpfer

Sicherheit

- Front-Airbag für Fahrer und Beifahrer
- Schutzrahmen an der Rückseite der Kabine beim Mazda BT-50 Midlands
- Sicherheitslenksäule (crashoptimiert)
- Seiten-Airbags mit integriertem Kopf-Schulter-Schutz für Fahrer und Beifahrer

Heizung und Lüftung

- Zugfreies Be- und Entlüftungssystem
- Mischluftheizung mit Radialgebläse
- Klimaanlage (optional)
- Aufwärmesystem über Abgasschließklappen

Technische Daten

Motor

Hubraum, ccm	2.499	2.5 l MZR-CD 105 kW (143 PS) Common-Rail-Turbodiesel
Anzahl der Zylinder	4	
Anzahl der Ventile	16	
Bohrung x Hub, mm	93,0 x 92,0	
Nennleistung, kW (PS) / min ⁻¹	105 (143) / 3.500	
Max. Drehmoment, Nm / min ⁻¹	330 / 1.800	
Verdichtungsverhältnis	18,0 (-/ 0,5) : 1	

Kraftübertragung

Getriebe:	5-Gang-Schaltgetriebe
Getriebeübersetzung:	4,294
1. Gang	2,413
2. Gang	1,491
3. Gang	1,000
4. Gang	0,800
5. Gang	3,391
Rückwärtsgang	3,727
Achsübersetzung	2,020
Geländeübersetzung	

Lenkung

Lenkgetriebe	Kugelumlaufkugellager mit hydraulischer Servolenkung
Wendekreisdurchmesser, m	12,6

Fahrleistung und Verbräuche

Abgasnorm	EURO 4
Kraftstoffart	Diesel nach DIN EN 590
Tankinhalt, l	70
Höchstgeschwindigkeit, km/h	158
Beschleunigung ¹⁾ , 0-100 km/h in Sek.	12,5
Kraftstoffverbrauch ²⁾ , l/100 km:	
innerorts	11,6
außerorts	8,0
kombiniert	9,3
CO ₂ -Emissionen kombiniert ²⁾ , g/km	255

¹⁾ Unverbindliche Werksangabe.

²⁾ Die angegebenen Werte wurden nach dem Messverfahren (RL 80/1268/EWG in der gegenwärtigen geltenden Fassung) ermittelt. Die Angaben beziehen sich nicht auf ein einzelnes Fahrzeug und sind nicht Bestandteil des Angebots, sondern dienen allein Vergleichszwecken zwischen den verschiedenen Fahrzeugtypen. Der Kraftstoffverbrauch und die CO₂-Emissionen eines Fahrzeugs hängen nicht nur von der effizienten Ausnutzung des Kraftstoffs durch das Fahrzeug ab, sondern werden auch vom Fahrverhalten und anderen nichttechnischen Faktoren beeinflusst. Abweichende Werte können sich in der Praxis auch durch Umwelteinflüsse, Straßen- und Verkehrsverhältnisse sowie Fahrzeugzustand, zusätzlicher Ausstattung und Fahrzeugbeladung ergeben.

Die angegebenen Werte beziehen sich auf den serienmäßig ausgestatteten Fahrzeuggrundtyp.

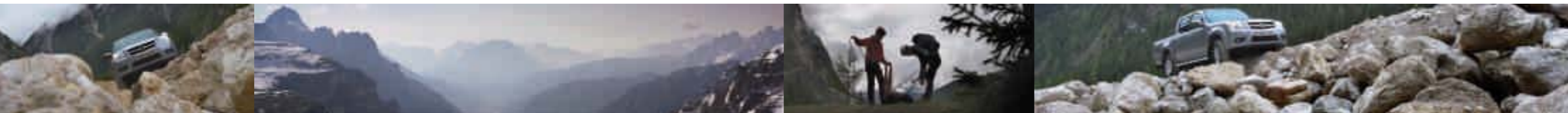

Technische Daten

Maße und Gewichte	L-Cab Midlands	XL-Cab Midlands	L-Cab Toplands	XL-Cab Toplands
Fahrzeuglänge, mm	5.075	5.075	5.075	5.075
Fahrzeugbreite, mm	1.805	1.805	1.805	1.805
Fahrzeughöhe ¹⁾ , mm	1.745	1.755	1.750	1.760
Bodenfreiheit, mm	207	207	207	207
Spurweite vorne / hinten, mm	1.445 / 1.440	1.445 / 1.440	1.475 / 1.470	1.475 / 1.470
Radstand, mm	3.000	3.000	3.000	3.000
Ladeflächenlänge, mm	1.753	1.530	1.753	1.530
Ladeflächenbreite, mm	1.456	1.456	1.456	1.456
Ladeflächenhöhe, mm	465	465	465	465
Leergewicht ²⁾ , kg	1.865 - 1.960	1.865 - 1.969	1.865 - 1.960	1.865 - 1.969
Zul. Gesamtgewicht, kg	2.990	2.980	2.990	2.980
Max. Zuladung, kg	1.030 - 1.125	1.011 - 1.115	1.030 - 1.125	1.011 - 1.115
Max. Stützlast, kg	125	125	125	125
Max. Anhängelast	gebremst 12% Steigung, kg ungebremst, kg	3.000 750	3.000 750	3.000 750
Zul. Achslast vorne / hinten, kg	1.430 / 1.850	1.430 / 1.850	1.430 / 1.850	1.430 / 1.850
Felgen- / Reifengröße	6½x15 / 235/75 R15	-	7x16 / 245/70 R16	-
Bremsen	vorne hinten	innenbelüftete Scheibenbremsen Trommelbremsen		
Durchmesser vorne / hinten, mm	289 / 295	289 / 295	289 / 295	289 / 295

¹⁾ Wert bei Leergewicht
²⁾ Leergewicht im fahrbereiten Zustand (Tank und Flüssigkeitsbehälter zu 90% gefüllt) inkl. 75 kg für den Fahrer. Durch unterschiedliche Ausstattung und Extras kann sich das Leergewicht der Fahrzeuge erhöhen, wodurch die mögliche Nutzlast entsprechend verringert wird.
³⁾ Bei 235 / 75 R 15 Bereifung.
⁴⁾ Bei 245 / 70 R 16 Bereifung.

Die angegebenen Werte beziehen sich auf den serienmäßig ausgestatteten Fahrzeuggrundtyp.

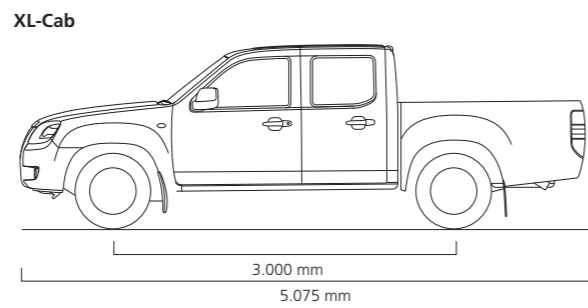
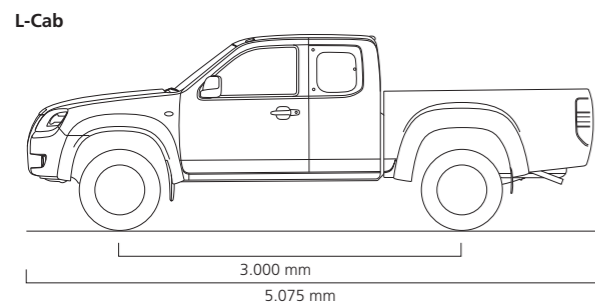
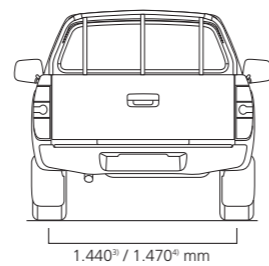
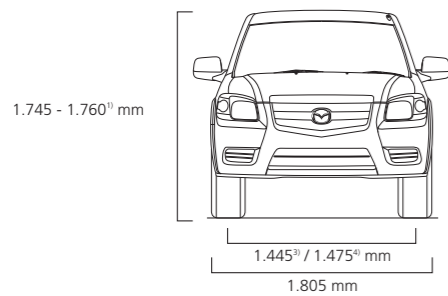

Technische Daten

Geländeeigenschaften	L-Cab Midlands	XL-Cab Midlands	L-Cab Toplands	XL-Cab Toplands
A Böschungswinkel, vorne	34°	34°	34°	34°
B Böschungswinkel, hinten	33°	33°	33°	33°
C Max. Rampenwinkel	22°	22°	22°	22°
D Max. Kippwinkel	48°	48°	48°	48°
Max. Steigfähigkeit ⁵⁾	46°	46°	46°	46°
E Max. Wasserdurchfahrten, mm	750	750	750	750

⁵⁾ Max. Steigfähigkeit ist abhängig von Straßen- und Reifenbeschaffenheit und ist ohne Schlupf berechnet.

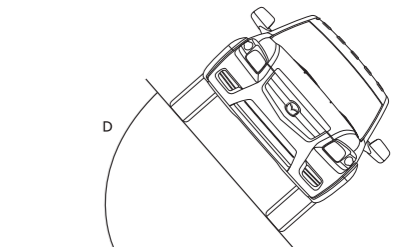
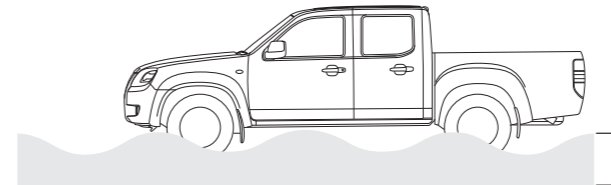
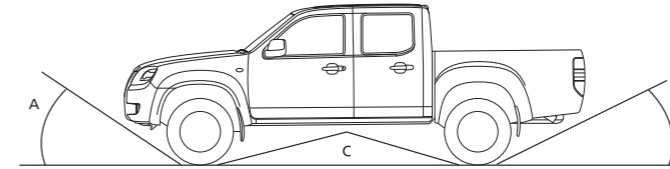

Ausstattungen

Modellangebot	L-Cab Midlands	XL-Cab Midlands	L-Cab Toplands	XL-Cab Toplands
2.5 I MZR-CD Common-Rail Turbodiesel	■	■	■	■

■ = Kombinationsmöglichkeit verfügbar

Sicherheit	L-Cab Midlands	XL-Cab Midlands	L-Cab Toplands	XL-Cab Toplands
Front-Airbag für Fahrer und Beifahrer	●	●	●	●
Seiten-Airbag mit integriertem Kopf-Schulter Schutz für Fahrer und Beifahrer	●	●	●	●
Antiblockiersystem (ABS)	●	●	●	●
Elektronische Bremskraftverteilung (EBD)	●	●	●	●
Gurtstraffer mit Gurtkraftbegrenzer, vorne	●	●	●	●
Kopfstützen vorne, höheinstellbar	●	●	●	●
Mazda 3fach H-Struktur	●	●	●	●
Reserverad, vollwertig	●	●	●	●
Schutzrahmen an der Rückseite der Kabine	●	●	-	-
Seitenaufprallschutz in den Türen	●	●	●	●
Sicherheitslenksäule (crashoptimiert)	●	●	●	●
Stoßfänger vorne, personencrashoptimiert	●	●	●	●
Wegfahrsperre, elektronisch	●	●	●	●
Zwei 3-Punkt-Automatikgurte, vorne	●	●	●	●
Zwei 3-Punkt-Automatikgurte, hinten	●	-	●	-
Zwei 3-Punkt-Automatikgurte und ein Beckengurt, hinten	-	●	-	●

● = Serienausstattung; ○ = Aufpreispflichtige Sonderausstattung; - = Nicht erhältliche Ausstattung

Ausstattungen

Außenausstattung	L-Cab Midlands	XL-Cab Midlands	L-Cab Toplands	XL-Cab Toplands
Stahlfelgen mit 235/75 R 15 Bereifung	●	●	-	-
Leichtmetallfelgen mit 245/70 R 16 Bereifung	-	-	●	●
Allradantrieb (4WD), zuschaltbar	●	●	●	●
Außenspiegel asphärisch, elektrisch einstell- und beheizbar	●	●	-	-
in Wagenfarbe in Chrom-Optik	-	-	●	●
Ausstellfenster, hinten	●	-	●	-
4 Befestigungsösen auf der Ladefläche	-	-	●	●
Befestigungsreling an der Außenseite der Ladebordwand	●	●	-	-
Colorverglasung, wärmedämmend	●	●	●	●
Freestyle Türsystem	●	-	●	-
Heckscheibenheizung	●	●	●	●
Heckscheibe und Seitenscheiben hinten abgedunkelt	-	-	●	●
Klarglas-Halogen-Hauptscheinwerfer mit Leuchtweitenregulierung	●	●	●	●
Kotflügelverbreiterung in Wagenfarbe bei Metallic-Lackierung	●	●	●	●
Kühlergrill in Wagenfarbe	●	●	-	-
Kühlergrill in Chrom-Optik	-	-	●	●
Ladeklappengriff in Wagenfarbe	●	●	-	-
Ladeklappengriff in Chrom-Optik	-	-	●	●
Mazda Sperrdifferenzial	●	●	●	●
Metallic-Lackierung, 2-farbig	-	-	●	●
Metallic-Lackierung	○	○	●	●
Nebelscheinwerfer	-	-	●	●
Schmutzfänger, vorne und hinten	●	●	●	●
Stoßfänger vorne in Wagenfarbe	●	●	●	●
Trittbretter	-	-	●	●
Türgriffe außen in Wagenfarbe	●	●	-	-
Türgriffe außen in Chrom-Optik	-	-	●	●

● = Serienausstattung; ○ = Aufpreispflichtige Sonderausstattung; - = Nicht erhältliche Ausstattung



Ausstattungen

Innenausstattung	L-Cab Midlands	XL-Cab Midlands	L-Cab Toplands	XL-Cab Toplands
12-Volt Steckdose in der Mittelkonsole	●	●	●	●
Ablagefach auf dem Armaturenräger	●	●	●	●
Ablagefach in den vorderen Türen mit Getränkehalter	●	●	●	●
Ablagefach in den hinteren Türen	●	●	●	●
Anzeige für Allrad und Freilauf	●	●	●	●
Aschenbecher, variabel	●	●	●	●
Digitaluhr	●	●	●	●
Drehzahlmesser	●	●	●	●
Elektrische Fensterheber vorne mit Einklemmschutz auf der Fahrerseite	●	–	●	–
Elektrische Fensterheber vorne und hinten mit Einklemmschutz auf der Fahrerseite	–	●	–	●
Freilaufschalter (RFW – Remote Free Wheel)	●	●	●	●
Getränkehalter in der Mittelkonsole	●	●	●	●
Handschuhfach abschließbar und beleuchtet	●	●	●	●
Innenraumbeleuchtung	●	●	●	●
Kartenleselampen, vorne	●	●	●	●
Kartentasche an der Rückseite des Beifahrersitzes	●	●	●	●
Klimaanlage	○	○	●	●
Lenksäule, höhenstellbar	●	●	●	●
Lenkrad und Schaltknäuf in Leder	–	–	●	●
Mazda Audio-System mit Radio, AUX-Eingang und CD-Player (MP3-fähig) und 6 Lautsprechern	●	●	–	–
Mazda Audio-System mit Radio, AUX-Eingang, 6fach CD-Wechsler (MP3-fähig) und 6 Lautsprechern	–	–	●	●
Mittelarmlehne mit integrierten Ablageboxen	●	●	●	●
Mittelarmlehne, hinten	–	●	–	●
Rücksitzlehne umklappbar	●	–	●	–
Servolenkung, hydraulisch	●	●	●	●
Sitzbezüge 'Talafo' in Stoff	●	●	●	●
Sitzheizung für Fahrer und Beifahrerseite	●	●	●	●
Sonnenblenden	●	●	●	●
Tablett auf der Beifahrerseite, ausziehbar	●	●	●	●
Tankklappe mit Fernentriegelung	●	●	●	●
Teppichboden im Fahrgastraum	●	●	●	●
Umrandungen der Rundinstrumente in Leichtmetall-Optik	–	–	●	●
Zentralverriegelung mit Funkfernbedienung	●	●	●	●
Zigarettenanzünder	●	●	●	●

● = Serienausstattung; ○ = Aufpreispflichtige Sonderausstattung; – = Nicht erhältliche Ausstattung

Mazda Original Zubehör

Außen	Seite	L-Cab	XL-Cab
Außenspiegelverkleidung in Chrom-Optik		<input type="checkbox"/>	<input type="checkbox"/>
Designbügel aus Edelstahl	17	<input type="checkbox"/>	<input type="checkbox"/>
Trittbrettsatz		<input type="checkbox"/>	<input type="checkbox"/>
Trittleistenrohrrsatz aus Edelstahl	17	<input type="checkbox"/>	<input type="checkbox"/>
Stoßfänger aus Edelstahl für hinten	17	<input type="checkbox"/>	<input type="checkbox"/>
Seitenblinker aus Klarglas		<input type="checkbox"/>	<input type="checkbox"/>
Nebelscheinwerfer		<input type="checkbox"/>	<input type="checkbox"/>
Räder und Fahrwerk			
7J x 16 Leichtmetallfelge, Design 130		<input type="checkbox"/>	<input type="checkbox"/>
Räder-Diebstahlsicherung		<input type="checkbox"/>	<input type="checkbox"/>
Ersatzradschloß		<input type="checkbox"/>	<input type="checkbox"/>
Innen			
Einstiegsleisten aus Edelstahl	17	<input type="checkbox"/>	<input type="checkbox"/>
Infotainment			
iPod Adapter (für modulares Audiosystem)		<input type="checkbox"/>	<input type="checkbox"/>
Mobiles Navigationssystem: Garmin Nüvi 255WT und Garmin Nüvi 765TFM		<input type="checkbox"/>	<input type="checkbox"/>
TomTom XL IQ Routes, TomTom XXL IQ Routes und TomTom GO 750 Live		<input type="checkbox"/>	<input type="checkbox"/>
Pioneer 2-DIN Navigationssysteme: AVIC-F710BT inkl. Bluetooth® Freisprechfunktion	11	<input type="checkbox"/>	<input type="checkbox"/>
AVIC-F910BT inkl. Bluetooth® Freisprechfunktion		<input type="checkbox"/>	<input type="checkbox"/>
AVIC-F10BT inkl. Bluetooth® Freisprechfunktion		<input type="checkbox"/>	<input type="checkbox"/>
Freisprecheinrichtung mit Voice Control und Bluetooth®		<input type="checkbox"/>	<input type="checkbox"/>
Komfort und Sicherheit			
Hardtop: Version "Standard", ohne Fenster		<input type="checkbox"/>	<input type="checkbox"/>
Version "Lifestyle", mit Fenstern	19	<input type="checkbox"/>	<input type="checkbox"/>
Einparkhilfe: für hinten	19	<input type="checkbox"/>	<input type="checkbox"/>
für vorne und hinten		<input type="checkbox"/>	<input type="checkbox"/>
Kindersitz: Baby Safe Plus (0 bis 13 kg)		<input type="checkbox"/>	<input type="checkbox"/>
Lord Plus (9 bis 18 kg)		<input type="checkbox"/>	<input type="checkbox"/>
Kid Plus (15 bis 36 kg)		<input type="checkbox"/>	<input type="checkbox"/>
Webasto Standheizung		<input type="checkbox"/>	<input type="checkbox"/>
Klimaanlage		<input type="checkbox"/>	<input type="checkbox"/>
Zusatzzinnenspiegel		<input type="checkbox"/>	<input type="checkbox"/>
Transport			
Anhängerzugvorrichtung: starr	19	<input type="checkbox"/>	<input type="checkbox"/>
abnehmbar		<input type="checkbox"/>	<input type="checkbox"/>
Maulkupplung für Anhängerzugvorrichtung	19	<input type="checkbox"/>	<input type="checkbox"/>
Laderaumabdeckung aus Aluminium	19	<input type="checkbox"/>	<input type="checkbox"/>
Laderaumabdeckung aus Kunststoff	19	<input type="checkbox"/>	<input type="checkbox"/>
Laderaumjalousie aus Aluminium	19	<input type="checkbox"/>	<input type="checkbox"/>
Transport-Box	19	<input type="checkbox"/>	<input type="checkbox"/>
Schutz			
Laderaum-Schalenwanne	19	<input type="checkbox"/>	<input type="checkbox"/>
Textilfußmattensatz "Standard"		<input type="checkbox"/>	<input type="checkbox"/>
Textilfußmattensatz "Luxury"	17	<input type="checkbox"/>	<input type="checkbox"/>
Gummimattensatz für vorne		<input type="checkbox"/>	<input type="checkbox"/>
Gummimattensatz für hinten		<input type="checkbox"/>	<input type="checkbox"/>

= erhältliches Zubehör

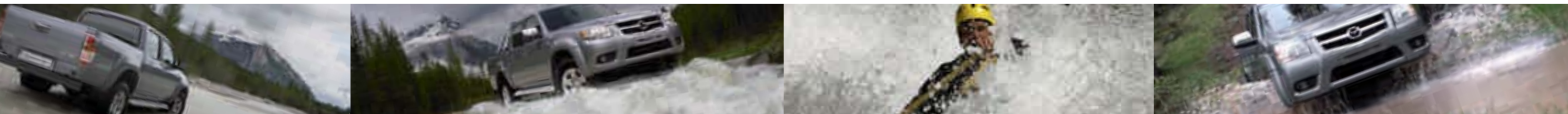

Lackierungen und Sitzbezüge

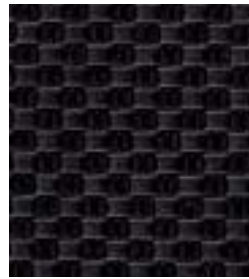

'Talafo' Stoff, Grau (UH3)

Farbmöglichkeiten Sitzbezüge

	L-Cab Midlands	XL-Cab Midlands	L-Cab Toplands	XL-Cab Toplands
Sitzbezug	'Talafo' Stoff	'Talafo' Stoff	'Talafo' Stoff	'Talafo' Stoff
Innenfarbe	Grau	Grau	Grau	Grau
Farbcode	UH3	UH3	UH3	UH3

Farbmöglichkeiten Lackierungen

	Farbcode	L-Cab Midlands	XL-Cab Midlands	L-Cab Toplands	XL-Cab Toplands
Rot	A1T	■	■	-	-
Leukotheaweiß	A6C	■	■	-	-
Erebosschwarz Metallic	38A	■	■	■	■
Eratorot Metallic	37M	■	■	■	■
Heliosbronze Metallic	37P	■	■	■	■
Hyperionsilber Metallic	37Y	■	■	■	■
Silenosgrün Metallic	37N	■	■	■	■
Uraniasilber Metallic	38C	■	■	■	■
Glaukosblau Metallic	37R	■	■	■	■
Morpheusgrau Metallic	38B	■	■	■	■
Achelosblau Metallic	37L	■	■	■	■
Erebosschwarz Metallic / Uraniasilber Metallic	37S	-	-	■	■
Glaukosblau Metallic / Uraniasilber Metallic	37W	-	-	■	■
Morpheusgrau Metallic / Uraniasilber Metallic	37X	-	-	■	■

■ = Kombinationsmöglichkeit verfügbar, - = Kombinationsmöglichkeit nicht verfügbar

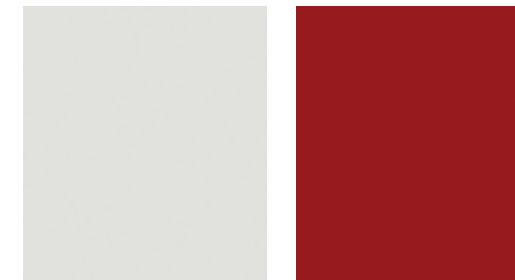

Leukotheaweiß (A6C)

Rot (A1T)



Erebosschwarz Metallic (38A)

Eratorot Metallic (37M)

Heliosbronze Metallic (37P)

Hyperionsilber Metallic (37Y)

Silenosgrün Metallic (37N)



Uraniasilber Metallic (38C)

Glaukosblau Metallic (37R)

Morpheusgrau Metallic (38B)

Achelosblau Metallic (37L)

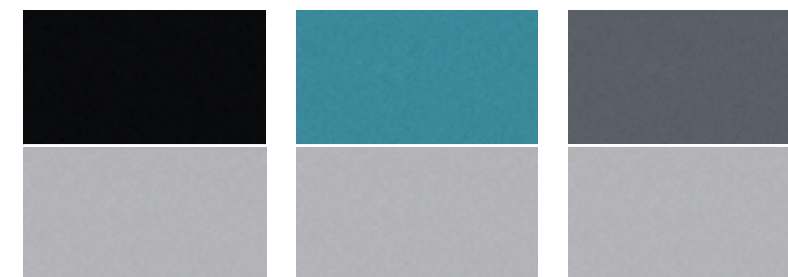

Erebosschwarz Metallic / Uraniasilber Metallic (37S)

Glaukosblau Metallic / Uraniasilber Metallic (37W)

Morpheusgrau Metallic / Uraniasilber Metallic (37X)

Bei einigen unserer modernen Metallicfarben werden bewusst unterschiedliche Farb-Pigmente verwendet. Dadurch werden unter bestimmten Lichtverhältnissen, z. B. direktes Sonnenlicht, attraktive Farbeffekte erzielt. Zum Teil kann die Farbe changieren z. B. von Schwarz zu Dunkelblau. Die hier abgebildeten Farbmuster geben aus drucktechnischen Gründen Farben ohne Farbeffekte wieder.

Die o. g. Mazda Farben werden nach europäischen und deutschen Rechtsvorschriften bestimmten Grundfarben / Codes zugeordnet. Grundfarben / Codes werden in den Zulassungspapieren eingetragen und können von der hier verwendeten Farbbezeichnung abweichen.

Weitere Informationen zu den Farbeffekten und Grundfarben gibt Ihnen gerne Ihr Mazda Vertragshändler.



Ihr autorisierter Mazda Vertragshändler:

Abbildungen zeigen teilweise aufpreispflichtige Sonderausstattungen. Die Angaben und Abbildungen in diesem Prospekt sind unverbindlich und stellen nur annähernde Beschreibungen dar. Sie enthalten gegebenenfalls auch Ausstattungsdetails, die nicht auf dem deutschen Markt oder nicht in der abgebildeten Kombination erhältlich sind. Darüber hinaus behalten wir uns Abweichungen des Liefergegenstandes von Abbildungen und Angaben vor (z.B. im Hinblick auf technische Daten, Ausstattung, Material und äußeres Erscheinungsbild), sofern die Änderungen für den Kunden zumutbar sind und eine damit verbundene Minderung des Wertes oder der Gebrauchstauglichkeit des Liefergegenstandes nicht erheblich ist.

Die Bluetooth® Wortmarke und Logos sind eingetragene Marken der Bluetooth SIG, Inc. Die Verwendung dieser Marken durch Mazda Motors (Deutschland) GmbH erfolgt unter Lizenz. Andere Marken und Warenzeichen gehören den jeweiligen Eigentümern und dürfen nicht ohne Genehmigung verwendet werden.

Stand: Mai 2010

Copyright 2010 Mazda Motors (Deutschland) GmbH.

Alle Rechte vorbehalten. Alle Texte, Bilder, Graphiken sowie ihre Arrangements unterliegen dem Urheberrecht und anderen Gesetzen zum Schutz geistigen Eigentums. Sie dürfen weder für Handelszwecke oder zur Weitergabe – ganz oder teilweise – kopiert, noch verändert werden.

BJN 307198/DEU de/V5

Internet: www.mazda.de

Hotline: 0 1805 / 20 12

(0,14 EUR/min aus dem deutschen Festnetz, maximal 0,42 EUR/min aus Mobilfunknetzen)



Mixed Sources
Product group from well-managed
forests and other controlled sources
Cert no. CU-COC-807458
www.fsc.org
© 1996 Forest Stewardship Council